

# ACCESSORIES / BOUNCECLOUD

TRM 101



CMR PLAY

## Ürün Bilgisi / Product Information

Boyutlar / Dimensions : 0,9 x 1 x 0,15m  
(L x W x H)

Yaş Grubu / Age Group : 3-12

Oyun Kapasitesi / Capacity : 1

Düşme Yüksekliği / Fall Height : 1,0 m

Güvenlik Alanı / Safety Area : 12,5 m<sup>2</sup>

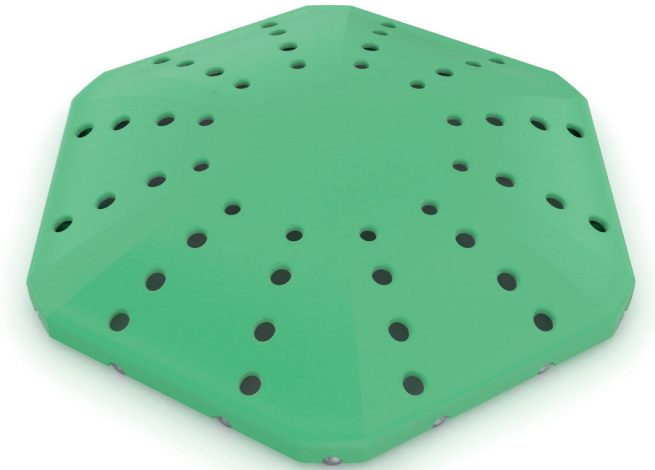

## BOUNCECLOUD

BounceCloud, 3 yaş ve üzeri tüm çocukların keyifle oynayabildikleri oyun aksesuarlarıdır. Çocukların tercihine bağlı olarak tekil veya birlikte gülüp zıplayabilecekleri aynı zamanda fiziksel olarak sürekli aktif kalabildikleri, bacak kaslarının gelişimiyle fiziksel becerilerine de katkı sağlamaktadır.

**BounceClouds are playground accessories that all children aged 3 and above can enjoy. The product allows individual or group play and contributes to physical development of the children by exercising leg muscles and encouraging remaining physically active.**





**The 10 mm thin top sheet is crafted from durable polyurethane resin, reinforced with embedded spring steel constructions to safeguard the material against vandalism. This polyurethane resin also enhances the device's bounce performance, ensuring both resilience and functionality.**

10 mm'lik ince üst tabaka, malzemeyi vandalizme karşı korumak için gömülü yaylı çelik yapılarla güçlendirilmiş, dayanıklı poliüretan reçineden üretilmiştir. Bu poliüretan reçine aynı zamanda cihazın sıçrama performansını da artırarak hem esneklik hem de işlevsellik sağlar.



**The metal frame is constructed from hot-dip galvanized steel, providing exceptional durability and long-lasting protection against corrosion. It forms the foundational structure for the spring mechanism.**

Metal çerçeve, olağanüstü dayanıklılık ve korozyona karşı uzun süreli koruma sağlayan sıcak daldırma galvanizli çelikten yapılmıştır. Yay mekanizmasının temel yapısını oluşturur.



**The leaf spring is crafted from a Polyamide 6 reinforced with 15% glass fiber and precisely formed through an injection molding process. The design is specifically tailored to meet the device's requirements and optimize its bounce performance.**

Yaprak yay, %15 cam elyafı ile güçlendirilmiş bir Polyamid 6'dan üretilmiştir ve enjeksiyonlu kalıplama işlemiyle hassas bir şekilde şekillendirilmiştir. Tasarım, cihazın gereksinimlerini karşılamak ve sıçrama performansını optimize etmek için özel olarak tasarlanmıştır.

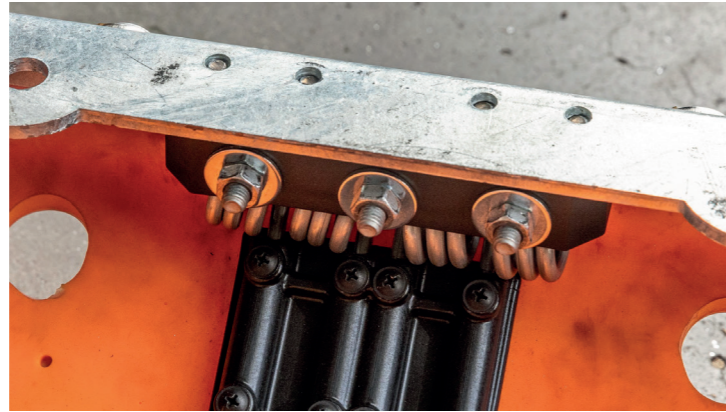

**The torsion spring is crafted from 5 mm thick spring steel that was previously zinc-plated to prevent corrosion. The purpose of these springs is to enhance the bounce performance, even near the frame of the device and are connected to the leaf springs via a plug-in mechanism.**

Burulma yayı, korozyonu önlemek için önceden çinko kaplanmış 5 mm kalınlığında yay çeliğinden üretilmiştir. Bu yayların amacı cihazın çerçevesine yakın yerlerde bile sıçrama performansını arttırmaktır ve yaprak yaylara geçmeli mekanizma ile bağlanır.



ACCESSORIES / **BOUNCECLOUD**  
TRM 101

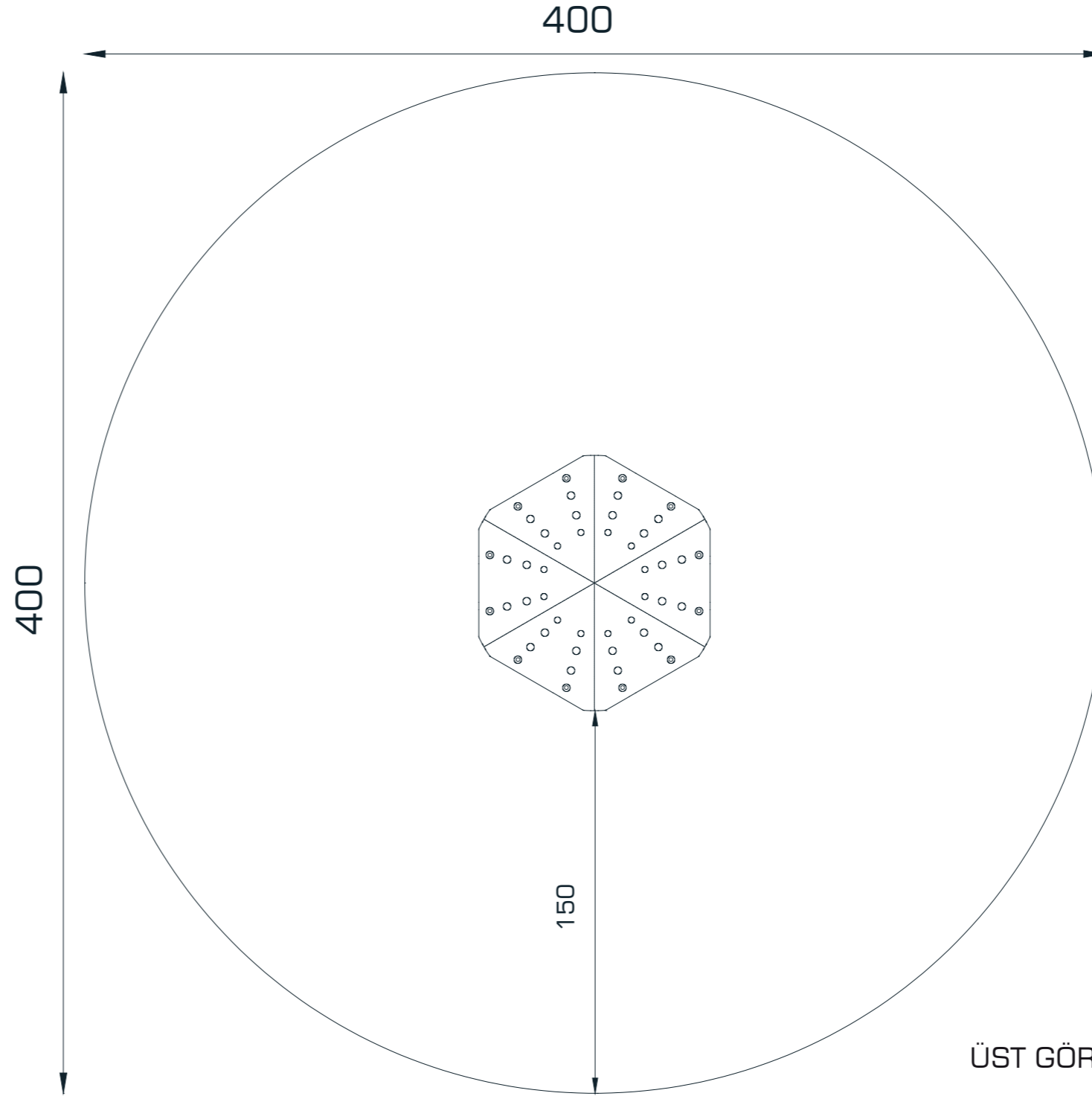

ÜST GÖRÜNÜŞ / **TOP VIEW**

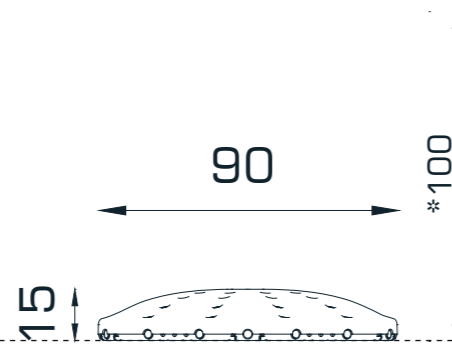

Zemin Çizgisi / **Ground Line**

ÖN GÖRÜNÜŞ / **FRONT VIEW**

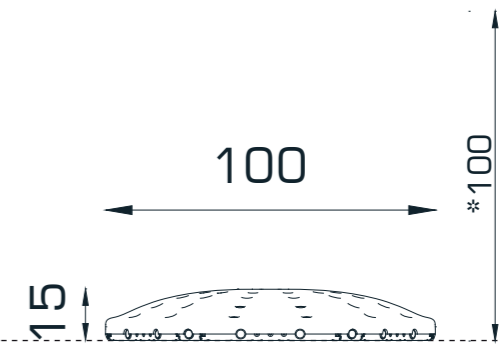

YAN GÖRÜNÜŞ / **SIDE VIEW**

\*Maksimum Düşme Yüksekliği / **Maximum Fall Height** Gösterilen ölçüler cm cinsindedir / **Dimensions shown are in cm**

Oyun alanındaki trampolinin üzerinde en az 3,50 metre boş bir alan (ağaç, elektrik hattı vb. olmadan) bulunmalıdır.

**Over the BounceCloud there should be a free space of at least 3,50 metres (no trees, power lines, etc.).**



### ZIPLAMA / BOUNCING

Zıplama; esnek, elastik veya gerili bir yüzey üzerinde zıplama eylemidir.

**To bounce is the act of bouncing on a responsive, flexible, elastic or tensile surface.**



### KAYMA / SLIDE

Kayma; kaydırak üzerinden hızla aşağı doğru hareket etme eylemidir.

**To slide is the act of moving fast downwards stead on a slide.**



### DENGE / BALANCE

Denge; zorlu yüzeylerde dik durma, ya da yürüme eylemidir.

**To balance is to stay upright when walking or standing on a surface that makes this challenging.**



### SALINIM / ROCK

Salınım; yaylı vb bir ekipman üzerinde ileri geri veya yana sallanma eylemidir.

**To rock is the action of rocking back and forth, or sideways, on e.g. a piece of spring equipment.**



### OTURMA / SITTING

Çocukların otururken hem dinlenebileceği hemde eğlenceli vakit geçirebileceği alandır.

**It is an area where children can rest while sitting and have fun.**



### SALLANMA / SWING

Sallanma; otururken, ayakta ya da uzanarak ile ileri geri ya da dairesel hareket ile yay çizerek sallanma eylemidir.

**To swing is the movement of swinging back forth, of in circular movement, seated, standing or lying, in a unhindered arc.**



### ASILMA / HANGING

Kollarla asılma; eller ve kollar ile vücudu taşıma ve diğer platform veya oyun gruplarına geçiş yapma eylemidir.

**To hang in arms is the act of carrying the body with the hands or arms, possible to traverse to another platform or play item.**



### DÖNÜŞ / SPIN

Dönüş; sosyal etkileşimi kolaylaştıran bir oyun ekipmanı üzerinde vücudun yatay veya dikey olarak hızla döndürülmesini içerir.

**To spin involves a fast, repeating horizontal or vertical turn of the body on a piece of equipment that facilitates social interaction.**



### TIRMANMA / CLIMBING

Tırmanma; eğimli ya da dikey yüzey ve ip ağlar üzerinde el ve ayak kaslarını koordine ederek kendini yukarı çıkarma eylemidir.

**To climb is the act of moving upwards, cross coordinating arms and legs, on a vertical or inclined surface or net.**



### EMEKLEME / CRAWLING

Emekleme; düz ya da hafif eğimli yüzeylerde kol ve bacakları koordine ederek ileri ya da geri ilerleme hareketidir.

**To crawl is the movement of moving forwards or backwards, cross - coordinating arms and legs, on a horizontal or slightly incline surface**



### KOŞMA / RUNNING

Koşma, çocukların oyun grubuyla etkileşime girerek koşmasını teşvik edecek şekilde fiziksel gelişim sağlama aktivitesidir.

**Running is an activity that encourages children to interact with the playgroup by running and develop physically.**



### ENGELLI / ACCESSIBLE

Engelli çocukların engelsiz bir biçimde kendilerini farklı hissetmeden oynayabilecekleri özel alanlardır.

**These are special areas where children with disabilities can play and have fun and without feeling different.**



### ETKİLEŞİM / INTERACTION

Çocukların dokunarak, hissederek oyun grubuyla etkileşime geçmesidir.

**It is children's communicating with the play group by touching and feeling.**



### ÇEVİRME / ROTATE

Çevirme, vücudun bir ekipman yardımıyla dikey eksende veya daha yavaş tempoyla yatay eksende dönüşünü ifade eder.

**To rotate involves a vertical or horizontal slower paced turn of the body, facilitated by a piece of equipment.**



### EŞİTLİK / EQUALITY

Eşitlik, cinsiyet farketmeksizin tüm çocukların ilgisini eşit miktarda çekme aktivitesidir.

**Equality is the feature of the playgroup to attract the attention of all children, regardless of gender.**



### SOSYALLEŞME / SOCIALIZE

Sosyalleşme, sosyal etkileşimi teşvik eden ve kolaylaştıran bir faaliyet vasıtasıyla buluşma, iletişim kurma veya iş birliği yapma eylemidir.

**To socialize is the act of meeting, communicating or cooperating in an activity that stimulates and facilitates social interaction.**



### ROL YAPMA / ROLE PLAY

Rol yapma, belirli rollere bürünmeyi ve rol yapmayı davet eden yer ve ortam öğeleri ile rol yaparak oynama teşvik edilir.

**Role play is motivated through play items that stage a frame, place or environment for acting out make believe or role play scenarios.**



### ÇEKME / PULL

Çekme, bir nesneyi bir veya iki elinizle veya muhtemelen tüm vücudunuzla kendinize veya başka bir şeye doğru çekme eylemidir.

**To pull is the act of pulling item towards you or you towards an item with one or both hands, or possibly with the entire body.**



### SÜZÜLME / GLIDE

Süzülme, bir noktadan diğerine oturarak, yatarak veya ayakta durur pozisyonda ayakları oynatmadan yatay veya dikey yönde yerçekimini kullanarak hareket etme eylemidir.

**To glide is the act of moving from one point to another without shifting the feet, in a horizontal or vertical movement in a seated, lying or standing position, letting gravity do the work.**



### İTME / PUSH

İtme, bir öğeyi bir veya iki eliniz ile ya da tüm vücudunuz ile kendinizden uzağa itme eylemidir.

**To push is the act of pushing an item away from you with one or both hands, possibly with the entire body.**